

PST25PVT

PROTECTOR SOBRETENSION ENCHUFABLE PV 500VDC TELESEÑALIZACION



Código	002PST25PVT
EAN	8430892215916

Descripción de producto

Protector de sobretensiones transitorias de corriente continua para instalaciones fotovoltaicas, Tipo II para la protección de los equipos fotovoltaicos contra tensiones elevadas transitorias de origen atmosférico, tensión de red FV 500 V DC, tensión máxima de régimen permanente 530V DC, tecnología de varistor, módulos enchufables y fácil reemplazo, protección en modo común y diferencial, indicador visual del estado del módulo y teleseñalización, corriente de descarga nominal 20kA, corriente de descarga máxima 40kA, nivel de protección Up 1,8kV, 2 módulo de ancho y montaje en carril DIN.

Datos técnicos

Norma

IEC 50539-11

Conexión

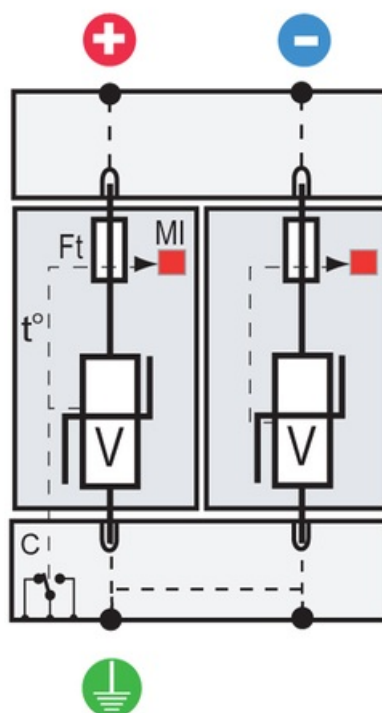

Dimensiones

