

## AR02-24AC

RELE DE ALTERNANCIA SIMULTANEO 24V AC



<b>Código</b>	004AR02-24AC
<b>EAN</b>	8430892136181

### Descripción de producto

Relé de alternancia AR02-24AC para 2 bombas con simultaneidad. Conmuta alternativamente dos salidas (grupos de bombas, compresores, etc) a cada impulso de señal externa (P1), con posibilidad de mantener las dos salidas activas al mismo tiempo mediante una segunda señal de entrada (P1+P2). Alimentación 24 V AC. Montaje sobre carril DIN. Ancho 2 módulos (35 mm). Consumo 2 VA. Poder de corte contactos salida 8 A/250 V AC  $\cos\phi=1$ . LEDs indicadores del estado de los relés. Tiempo mínimo de conmutación 0,5 s.

## Diagramas

### Diagrama eléctrico

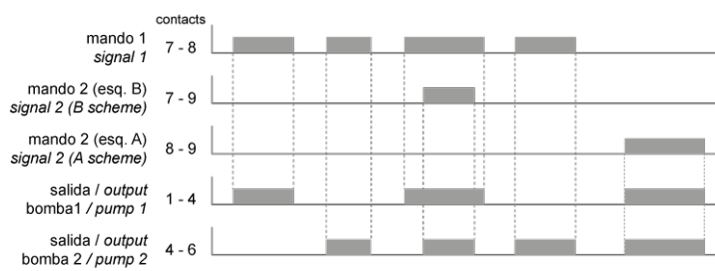

### Diagrama de funcionamiento

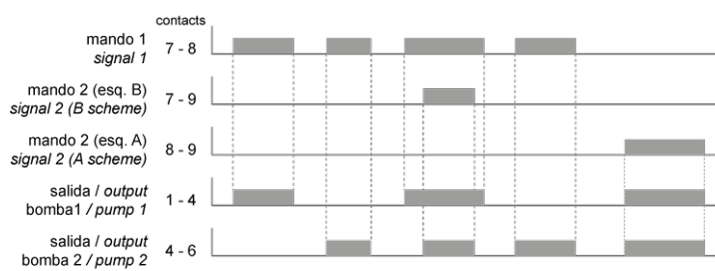

## Datos logísticos

Código arancelario TARIC	85364190
Código Etim	EC000188
Unidades embalaje	1
Peso bruto producto (kg)	0.17
Alto embalaje (mm)	40
Ancho embalaje (mm)	65
Largo embalaje (mm)	100

## Datos técnicos

Norma	IEC 60255-27
	IEC 6100-6-3

## Conexión

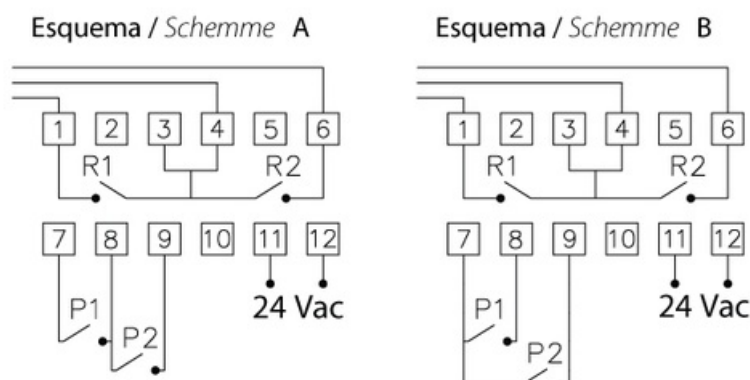

## Dimensiones

---

