

- Detección de nivel Depósito:**
LED encendido indica presencia de líquido.
LED apagado indica ausencia de líquido.
Tank level detection: LED ON liquid available. / LED OFF liquid not available.
- Detección de nivel Pozo:**
LED encendido indica presencia de líquido.
LED apagado indica ausencia de líquido.
Well level detection: LED ON liquid available. / LED OFF liquid not available.
- LED rojo encendido (indica relé conectado)**
Red LED ON (indicates relay connected)
- LED verde encendido (indica presencia de tensión)**
Green LED ON (indicates power ON)
- Pulsador frontal para función Start/Stop.**
Start/Stop operation front button.

Toma tierra / Earth connection

Es imprescindible para el funcionamiento de los HN que la conexión a tierra sea correcta, pudiendo ésta realizarse al tubo de aspiración (si es metálico) o bien mediante una sonda como se indica en el esquema de conexión.

It is essential for HN operation that ground connection is correct, being possible to connect it to the conducting pipe (if it is metallic) or to a probe as per connection diagram.

Ajuste Sensibilidad Sensitivity adjustment

Cuando las sondas min. y max. estén cubiertas por el líquido, girar hacia la derecha hasta que se ilumine el LED rojo y se cierre el relé.

When min. and max. probes are liquid covered, turn right until the red led lights on and relay connects.



Referencias / References

Ref.	Descripción / Description	Base	Sonda/Probe
HN2	Interruptor de nivel / Level controller	1	4
HN2P	Interruptor de nivel (protegido) Level controller (protected)	1	4
HN2S	Interruptor de nivel / Level controller	-	-
HN2PS	Interruptor de nivel (protegido) Level controller (protected)	-	-

Características/ Characteristics

- Alimentación / Power: 220-240/380-415~ - 50/60Hz
- Consumo / Consumption: 2,5VA
- Poder de corte relé / Switching capacity: 8A/250V~ $\cos \phi = 1$
- Tensión entre sondas en el aire máx. 24VAC mín. 15VAC
Voltage between probes in the air max.24VAC min.15VAC
- Sensibilidad. Resistencia ajustable entre 10 y 24k Ω
Sensitivity. Resistance adjustable between 10 and 24k Ω

Dimensiones / Dimensions

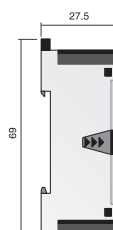
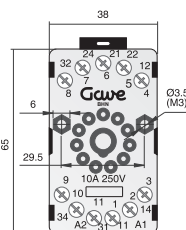
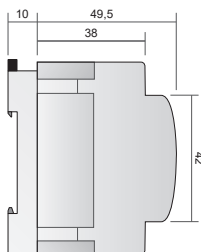
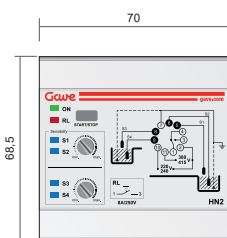

⚠ PELIGRO / DANGER

TENSIÓN PELIGROSA Únicamente el personal de mantenimiento eléctrico especializado deberá instalar y prestar servicios de mantenimiento a este equipo. Cortar la alimentación del equipo antes de realizar cualquier trabajo en él. Utilice siempre un dispositivo detector de tensión adecuado para confirmar la falta de tensión en el equipo. El incumplimiento de estas precauciones podrá causar la muerte o lesiones graves.

HAZARDOUS VOLTAGE This equipment must be installed and serviced only by qualified electrical personnel. Turn off all power supplying this equipment before working on or inside equipment. Always use a properly rated voltage sensing device to confirm power is off. Failure to follow these instructions will result in death or serious injury.



Montaje / Assembly

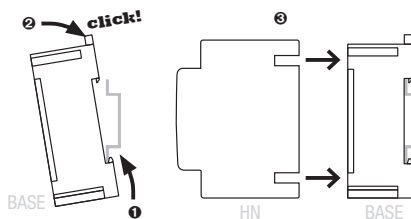

Funciones / Functions

Start/Stop

Apertura y cierre manual del relé de salida. Un primer pulsado cierra el relé, la apertura se lleva a cabo mediante un segundo pulsado o una vez el nivel haya descendido de la sonda de mínimo.

Output relay manual energizing. First pulse energizes the relay, opening is done through a second pulse or when level is below min level probe.

Forzado manual (OVR)

En posición de reposo mantener el pulsador presionado durante más de 2 segundos, el relé permanece cerrado el tiempo que dura la pulsación y los LEDs S1...S4 parpadean. En este modo, las sondas no actuarán como protección.

Override (OVR)

When relay is opened hold start/stop button for more than 2 seconds, output relay keeps energized while pulse lasts and S1...S4 LEDs blink. In this mode level probes control are disabled.

Diagrama eléctrico / Electric diagram

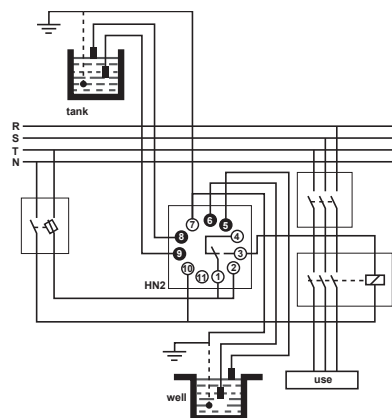
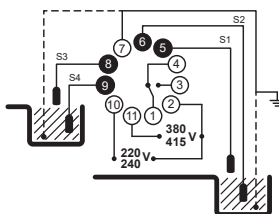
Esquema de conexión
Connection diagram

ATENCIÓN
No utilizar
con líquidos
inflamables

WARNING
Do not use with
inflammable
liquids

Diagrama de funcionamiento / Operational diagram

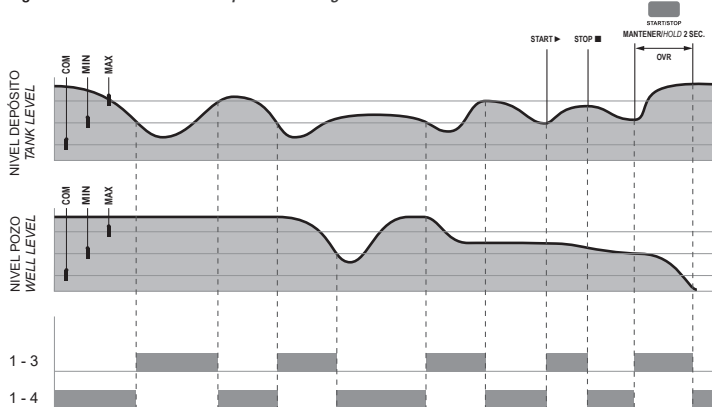
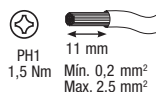
Conexión
Connection

Señalización / Signalling

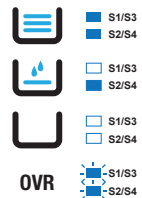

-10/+60° C max
+14/+140° F max

